

TEKNISK DATABLAD - PRO REGULAR

Stavrex topp, Ø 65mm M16



GRUNDLÄGGANDE INFORMATION

Artikelnummer	C1095
Vikt (kg)	0,6
Material	Varmförzinkat stål, i enlighet med DIN EN ISO 1461

Användningsområde Designad för att fästa ytterligare delar med M16 bult

Kompatibilitet Skruvspets / Serie A ø65 mm
Förlängare / Serie B ø65 mm
Stopsko / Serie C

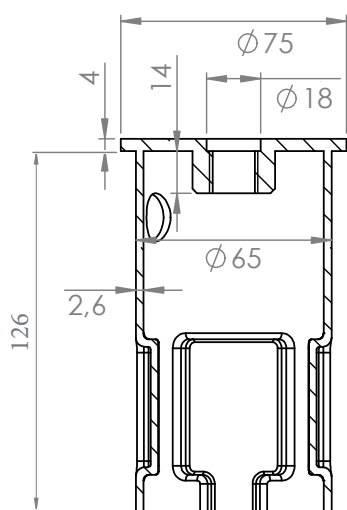

SECTION C-C

